

# REMPLEUSEUR DE BIG-BAGS

type: 180x120x95cm ou 200x140x125

POUR LE CHARGEMENT DES BIG-BAGS A L'AIDE D'UN CHARIOT ELEVATEUR

Le produit sert à remplir les Big-Bags à l'aide d'un chariot élévateur. La hauteur de trémie est égale à la hauteur d'un palox standard ce qui permet de la placer facilement dans les chaînes de lavage et conditionnement pour recevoir le produit p.ex. d'un calibreur, de tables de tri et même à l'arrière d'une remorque avec basculement arrière. La capacité du remplisseur est d'1 m<sup>3</sup> ce qui est égal à la capacité d'un Big-Bag moyen ou dans le modèle plus grand : 2,2 m<sup>3</sup> soit 1300 kg de produit. Après avoir rempli la trémie avec les légumes, on la soulève avec un chariot élévateur, on attache le 4 supports de Big Bag et on ouvre de façon mécanique la trappe pour que les légumes puissent remplir un Big-Bag. La trémie qui sert de remplisseur de Big-Bags est une conception très simple et très robuste, elle peut être utile dans des exploitations qui utilisent aussi bien les palox que les Big-Bags pour le stockage ou transport de produit.

## Paramètres de base :

### TYPE1

Long./larg./ht. : 190x130x95 cm

Poids 200 kg

Capacité 1m<sup>3</sup> – 600 kg

### TYPE 2

Long./larg./ht. : 210x150x110 cm

Poids 250 kg

Capacité 1,6m<sup>3</sup> – 950 kg

### TYPE 3

Long./larg./ht. : 210x150x127 cm

Poids 300 kg

Capacité 2,2m<sup>3</sup> – 1300 kg

## Equipement de série :

-trappe mécanique pour évacuer le produit de la trémie

-châssis vernis



Typ 1

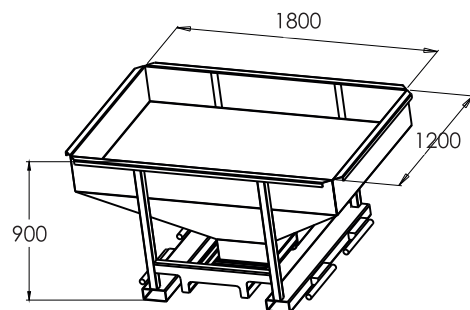

Typ 2

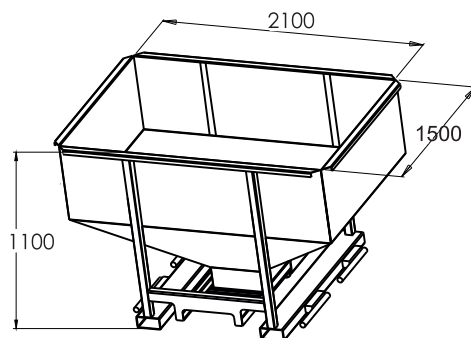

Typ 3

